

Блок реле и предохранителей под капотом (F44)



Рисунок 5.6.1 - Схема электрооборудования кабины

Предохранители и реле в салоне
Выключатель приборов и стартера

F41 – блок предохранителей силовой под капотом
F44 – блок реле и предохранителей под капотом
XP 25/229-С – колодка соединения жгута 25 (по кабине) со жгутом 229 (по панели) серого цвета
XP 25/229-Ч – колодка соединения жгута 25 (по кабине) со жгутом 229 (по панели) черного цвета
XP 25/229-К – колодка соединения жгута 25 (по кабине) со жгутом 229 (по панели) красного цвета

Блок реле и предохранителей в салоне (F42)

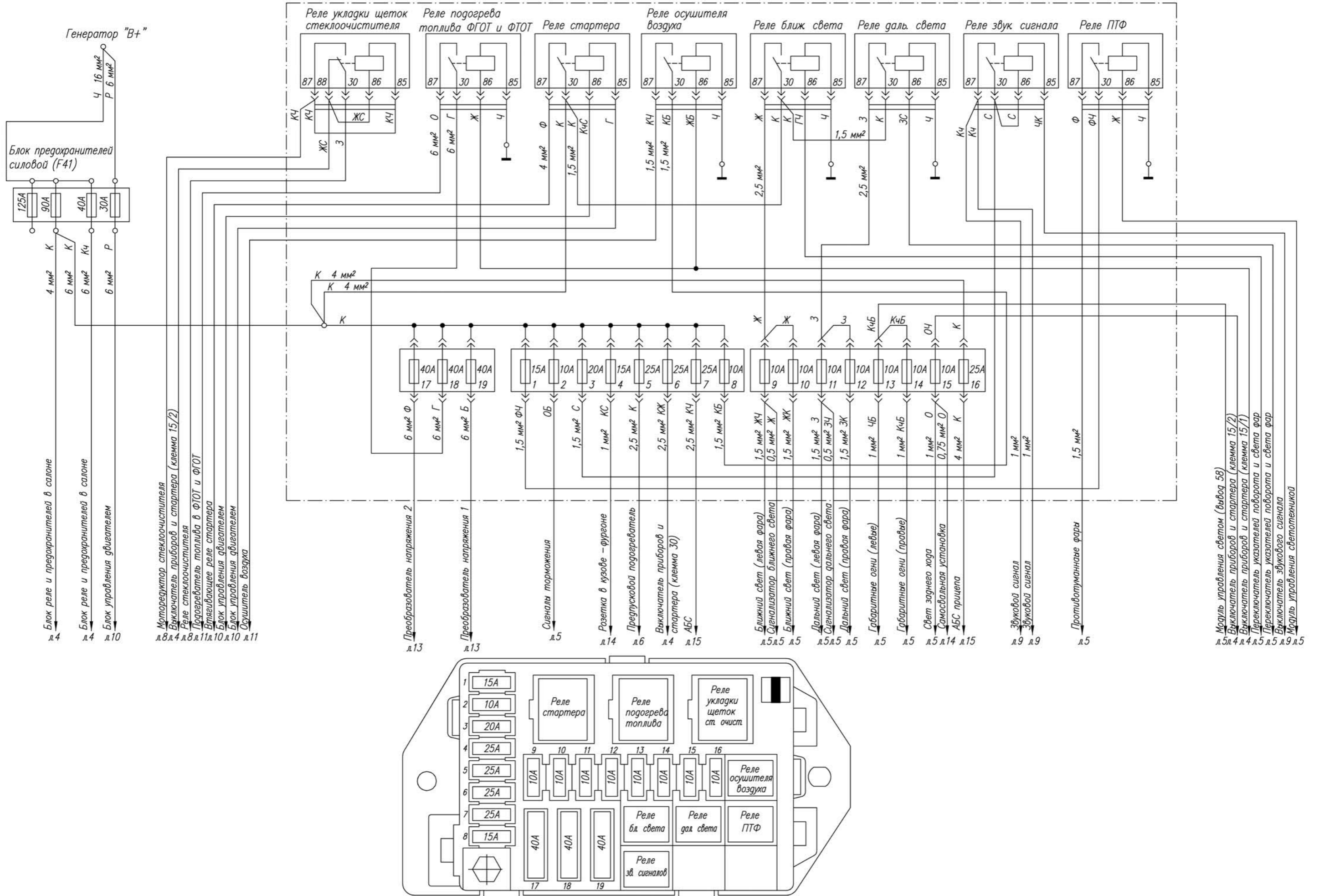

Рисунок 5.6.2 - Схема электрооборудования кабины

Наружное освещение

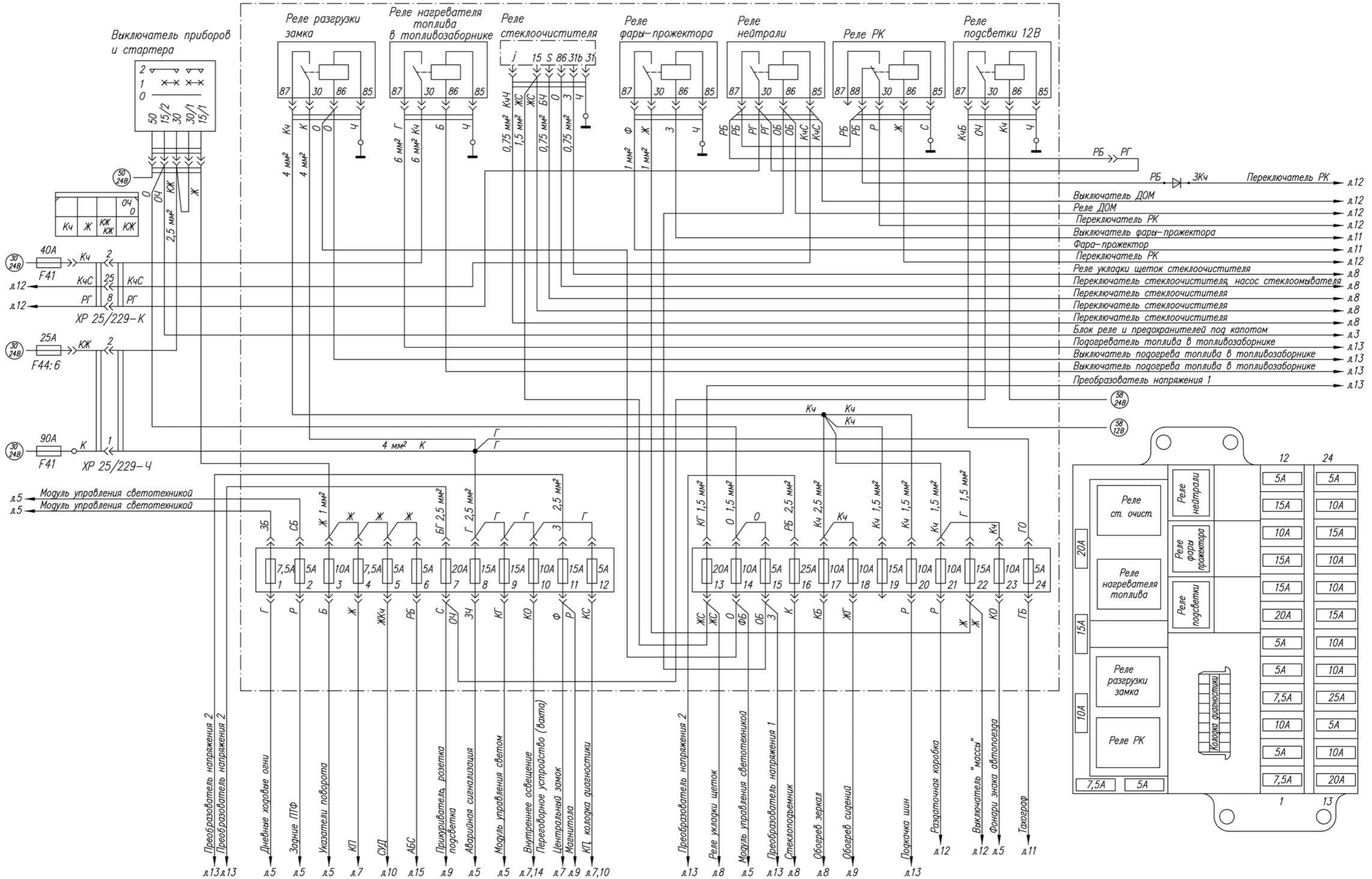

Рисунок 5.6.3 - Схема электрооборудования кабины

Отопитель



Предпусковой подогреватель/догреватель системы отопления

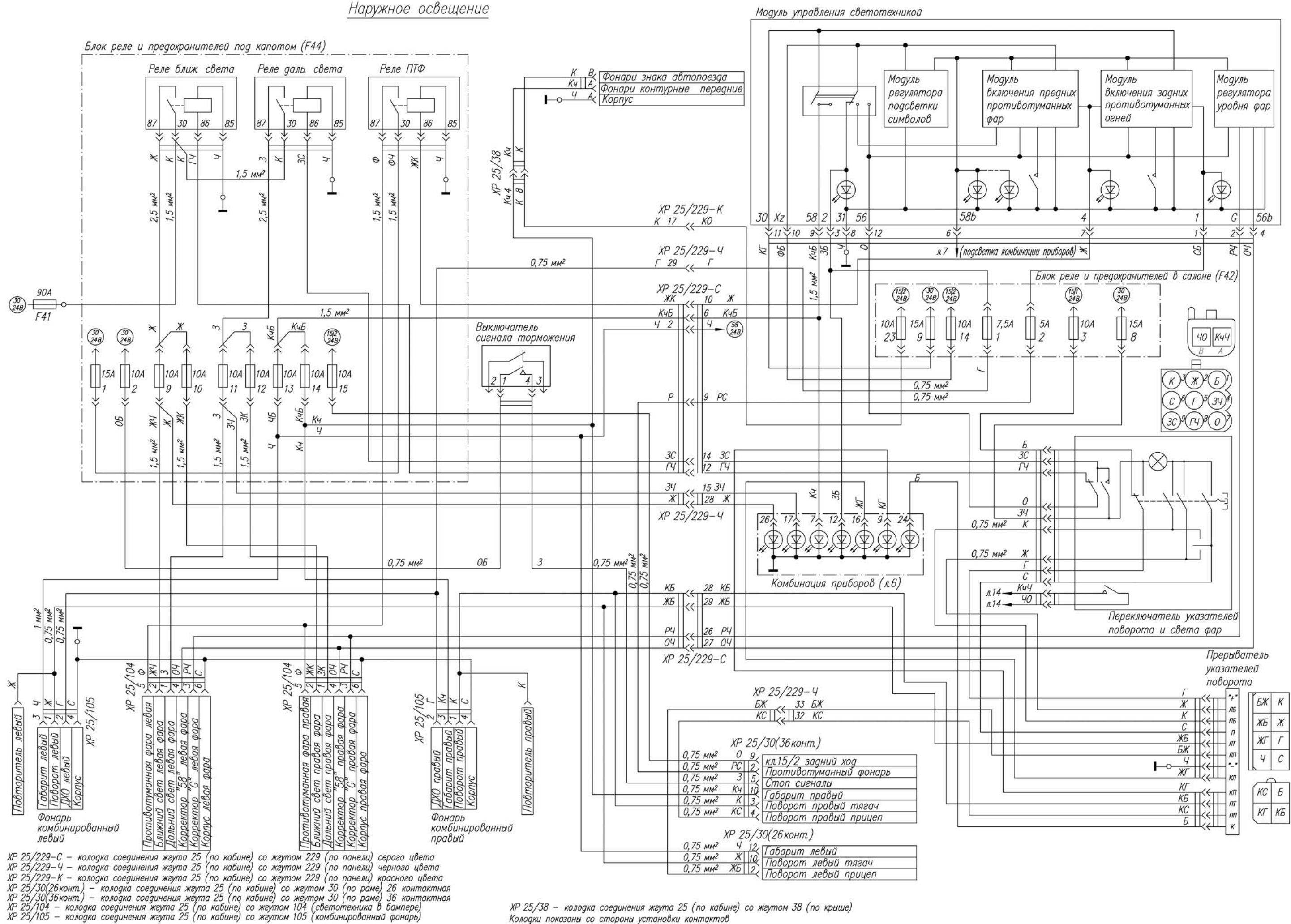
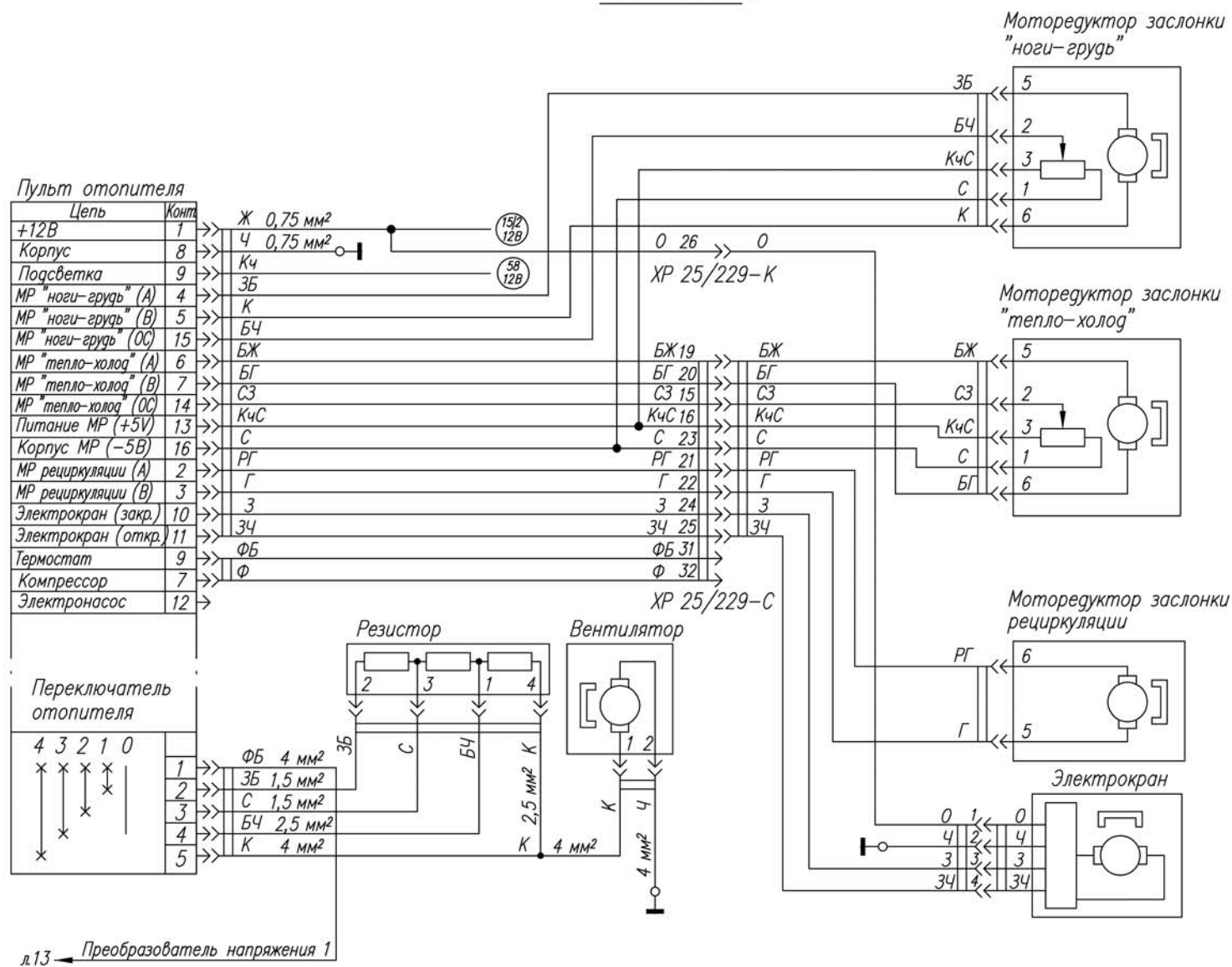
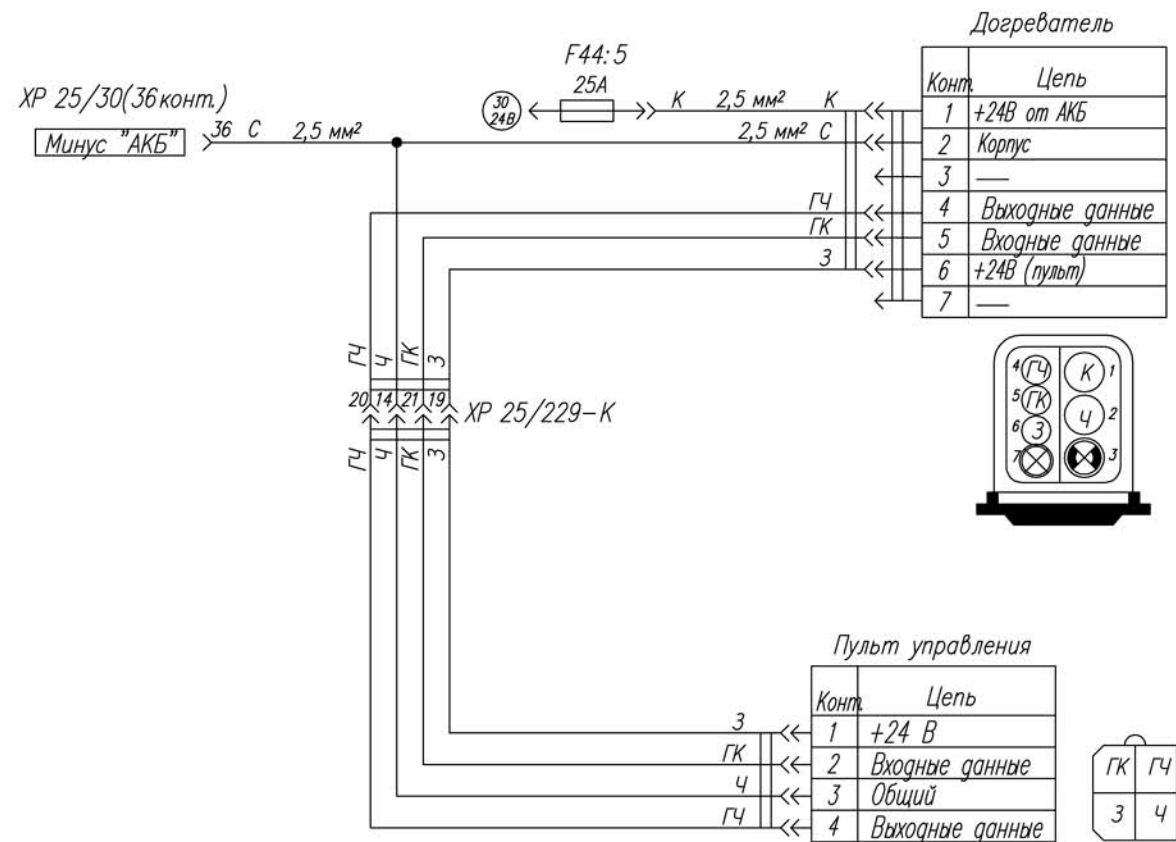

F44 – блок реле и предохранителей под капотом
 XP 25/229-С – колодка соединения жгута 25 (по кабине) со жгутом 229 (по панели) серого цвета
 XP 25/229-К – колодка соединения жгута 25 (по кабине) со жгутом 229 (по панели) красного цвета
 XP 25/30(36конт.) – колодка соединения жгута 25 (по кабине) со жгутом 30 (по раме) 36 контактная
 Колодки показаны со стороны установки контактов

Рисунок 5.6.4 - Схема электрооборудования кабины

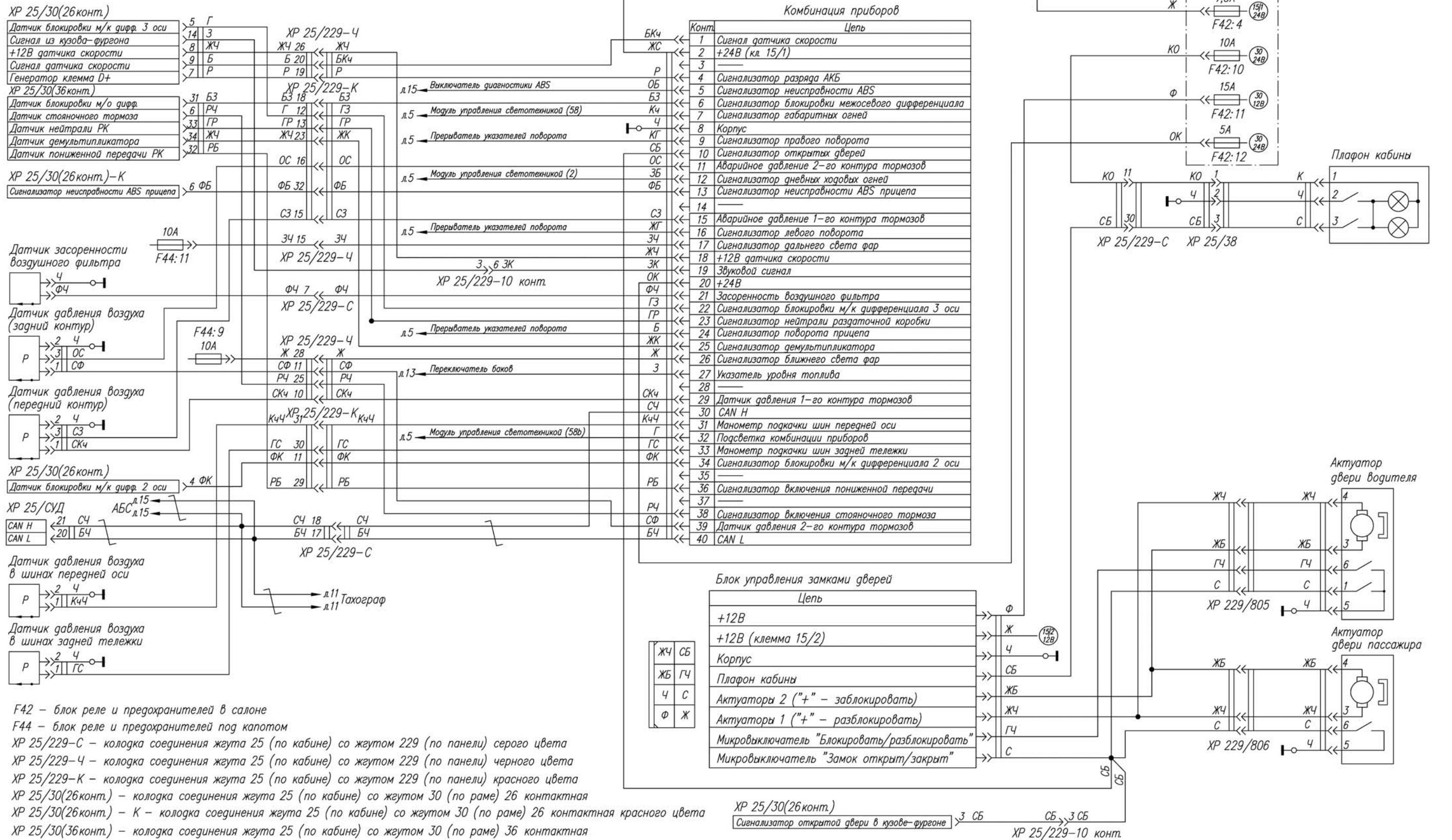

F42 – блок реле и предохранителей в салоне
 F44 – блок реле и предохранителей под капотом
 ХР 25/229-С – колодка соединения жгута 25 (по кабине) со жгутом 229 (по панели) серого цвета
 ХР 25/229-Ч – колодка соединения жгута 25 (по кабине) со жгутом 229 (по панели) черного цвета
 ХР 25/229-К – колодка соединения жгута 25 (по кабине) со жгутом 229 (по панели) красного цвета
 ХР 25/30(26конт.) – колодка соединения жгута 25 (по кабине) со жгутом 30 (по раме) 26 контактная
 ХР 25/30(26конт.) – К – колодка соединения жгута 25 (по кабине) со жгутом 30 (по раме) 26 контактная красного цвета
 ХР 25/30(36конт.) – колодка соединения жгута 25 (по кабине) со жгутом 30 (по раме) 36 контактная
 ХР 25/229-10конт. – колодка соединения жгута 25 (по кабине) со жгутом 229 (10 контактная)
 ХР 25/38 – колодка соединения жгута 25 (по кабине) со жгутом 38 (по крыше)
 ХР 229/805 – колодка соединения жгута 229 (по панели) со жгутом 805 (в левой двери)
 ХР 229/806 – колодка соединения жгута 229 (по панели) со жгутом 806 (в правой двери)
 ХР 25/СУД – колодка соединения жгута 25 (по кабине) со жгутом СУД (по двигателю)
 Колодки показаны со стороны установки контактов

Рисунок 5.6.5 - Схема электрооборудования кабины

Электростеклоподъемники, элетропривод и обогрев зеркал

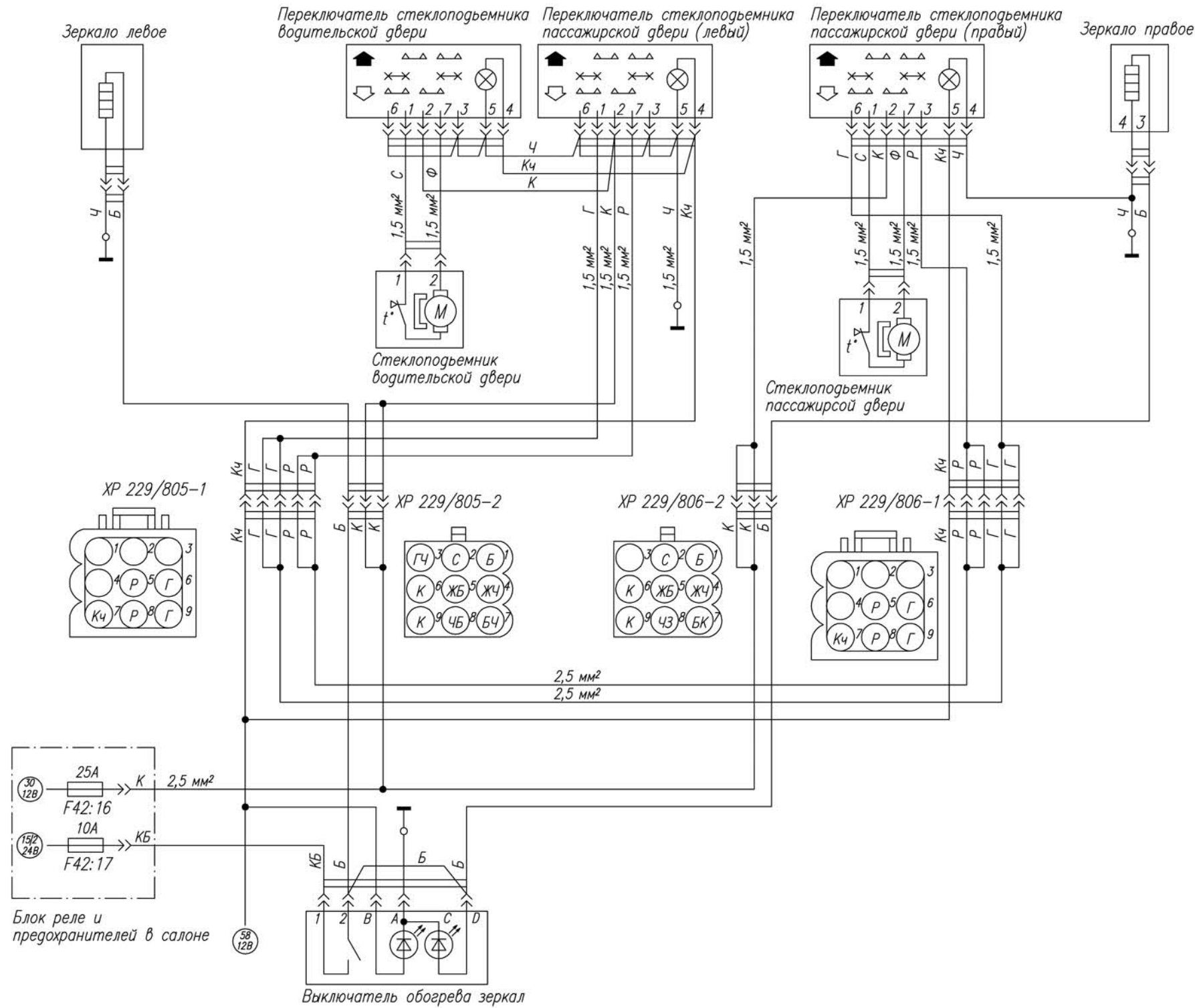

F42 – блок реле и предохранителей в салоне

XP 229/805-1, XP 229/805-2 – колодки соединения жгута 229 (по панели) со жгутом 805 (по левой двери)

XP 229/806-1, XP 229/806-2 – колодки соединения жгута 229 (по панели) со жгутом 806 (по правой двери)

XP 25/229-4 – колодка соединения жгута 25 (по кабине) со жгутом 229 (по панели) черного цвета

Колодки показаны со стороны установки контактов

Стеклоочиститель и стеклоомыватель



Рисунок 5.6.6 - Схема электрооборудования кабины

Звуковые сигналы



Обогрев сиденья водителя

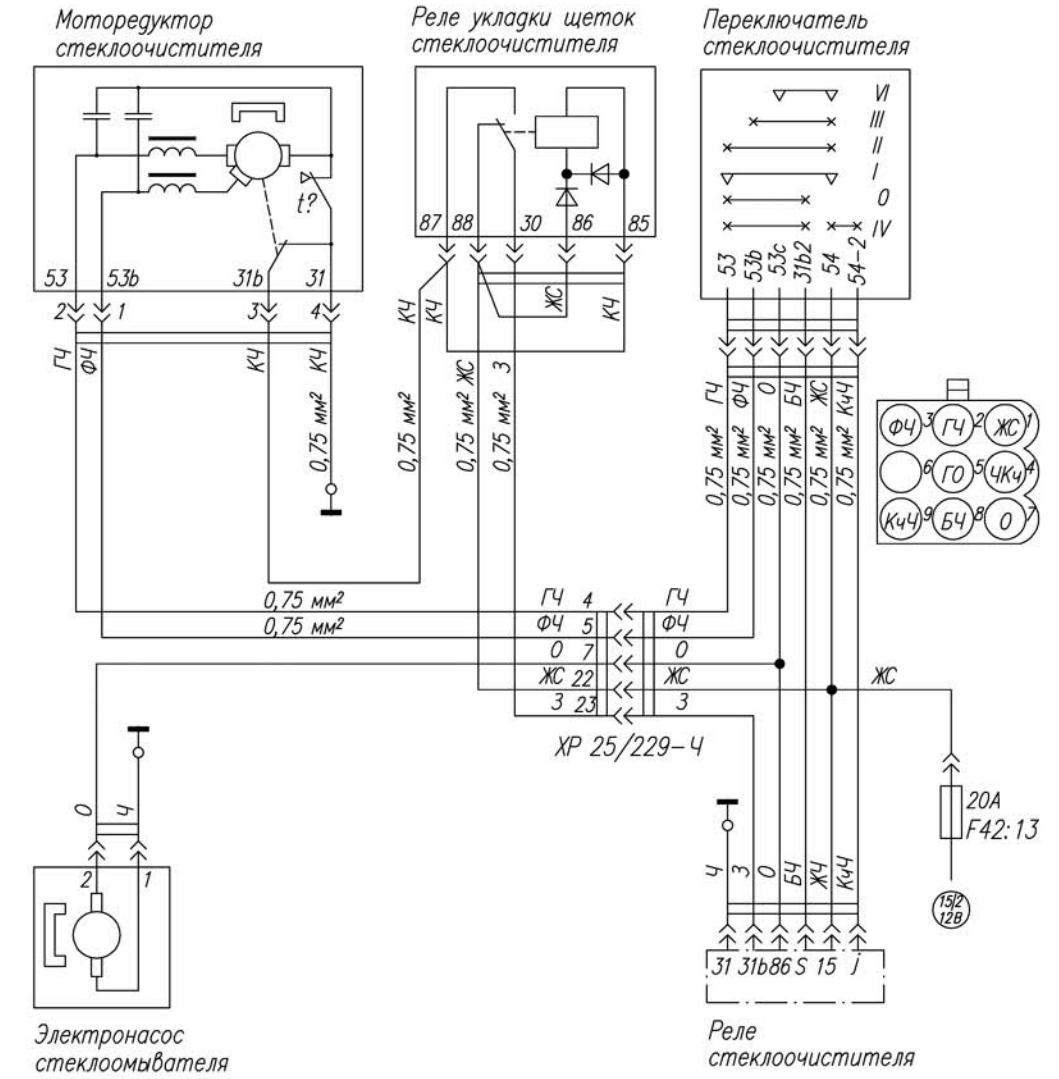
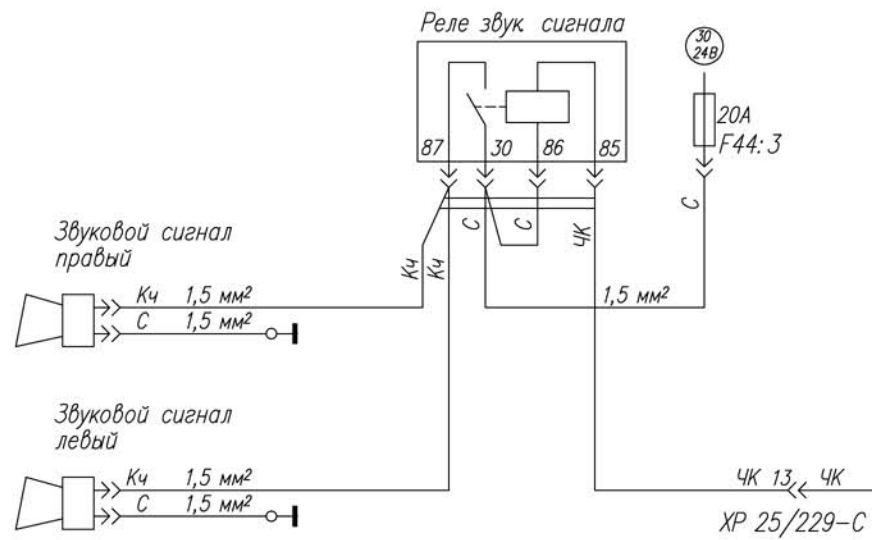
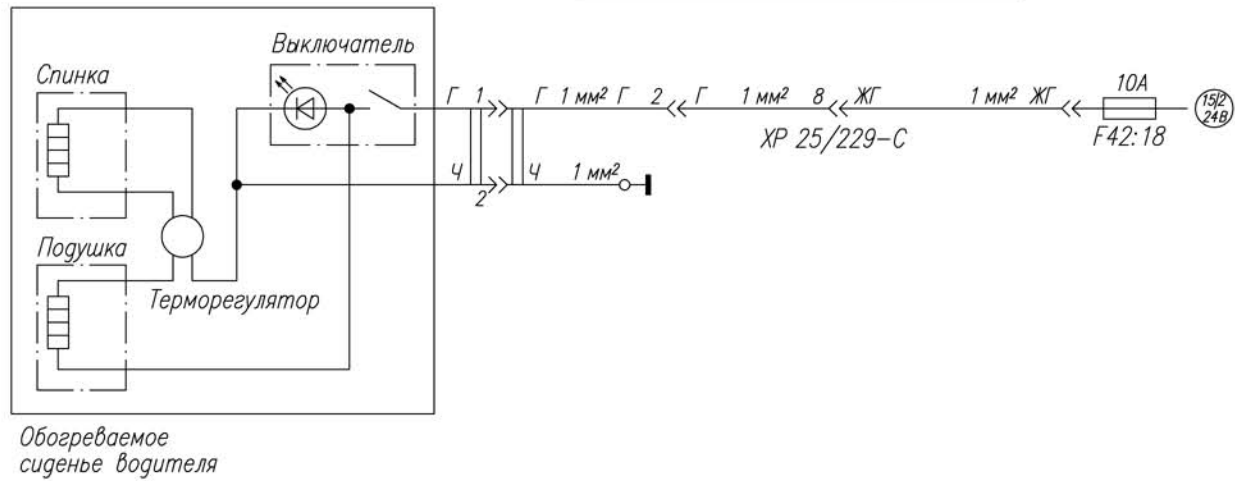

Прикуриватель, розетки

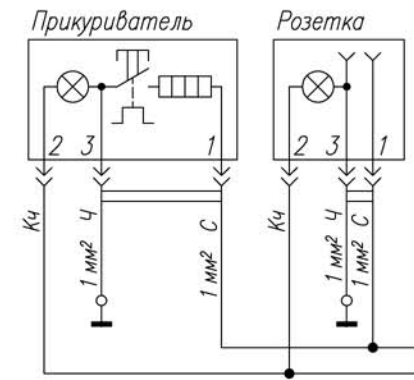

Магнитола

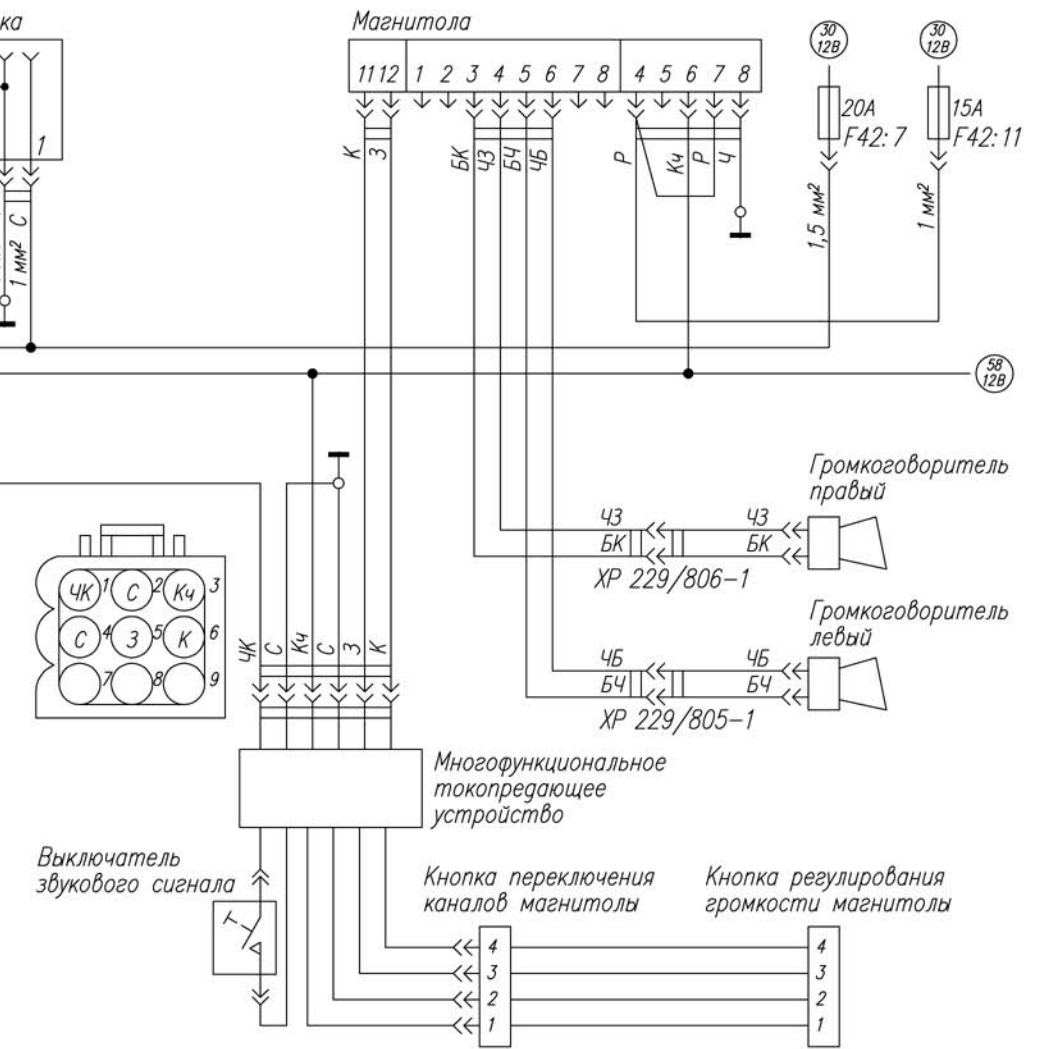

Блокируемые дифференциалы

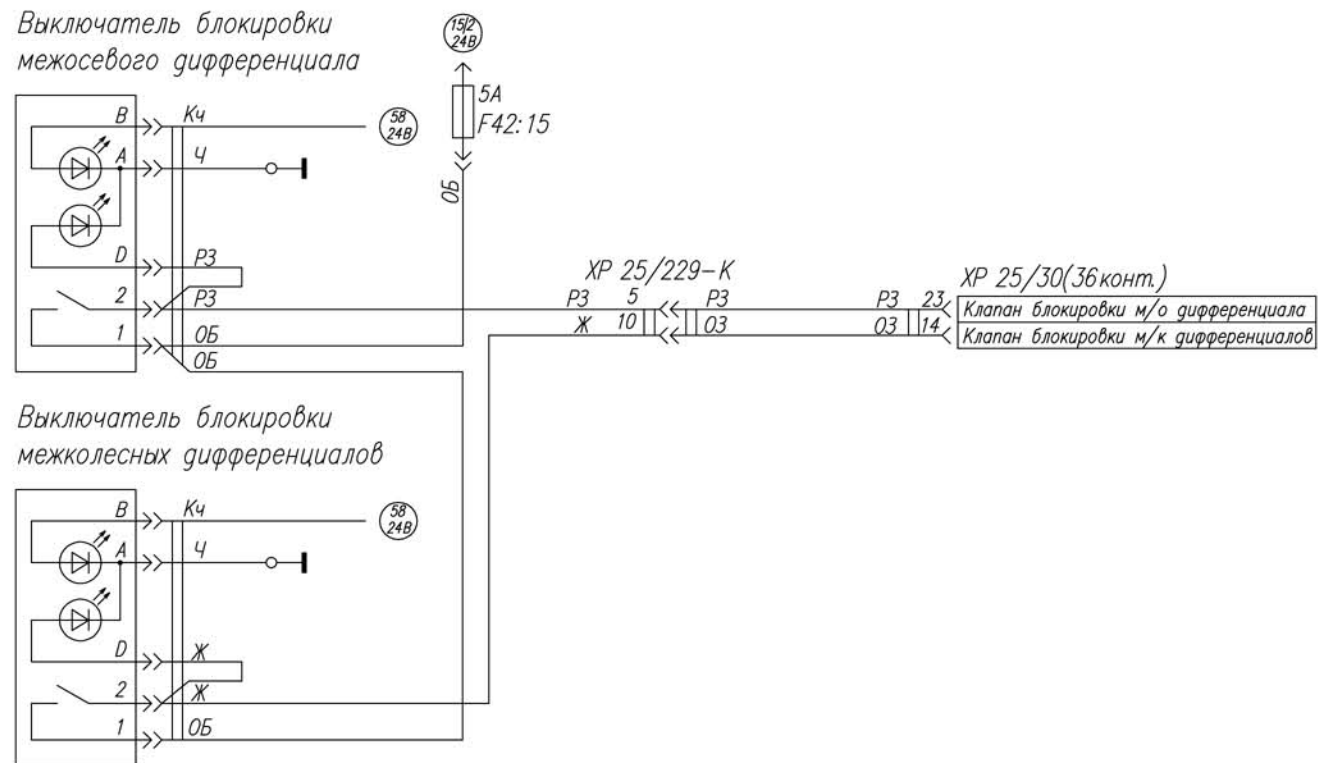

F42 – блок реле и предохранителей в салоне
 F44 – блок реле и предохранителей под капотом
 ХР 25/30(36конт.) – колодка соединения жгута 25 (по кабине) со жгутом 30 (по раме) 36 контактная
 ХР 25/229-С – колодка соединения жгута 25 (по кабине) со жгутом 229 (по панели) серого цвета
 ХР 25/229-К – колодка соединения жгута 25 (по кабине) со жгутом 229 (по панели) красного цвета
 ХР 229/805-1 – колодки соединения жгута 229 (по панели) со жгутом 805 (по левой двери)
 ХР 229/806-1 – колодки соединения жгута 229 (по панели) со жгутом 806 (по правой двери)
 Колодки показаны со стороны установки контактов

Рисунок 5.6.7 - Схема электрооборудования кабины

Система управления двигателем (Евро-4, автомобильная часть)

Блок реле и предохранителей под капотом (F44)



Рисунок 5.6.8 - Схема электрооборудования кабины

Моторный тормоз



Осушитель воздуха тормозов

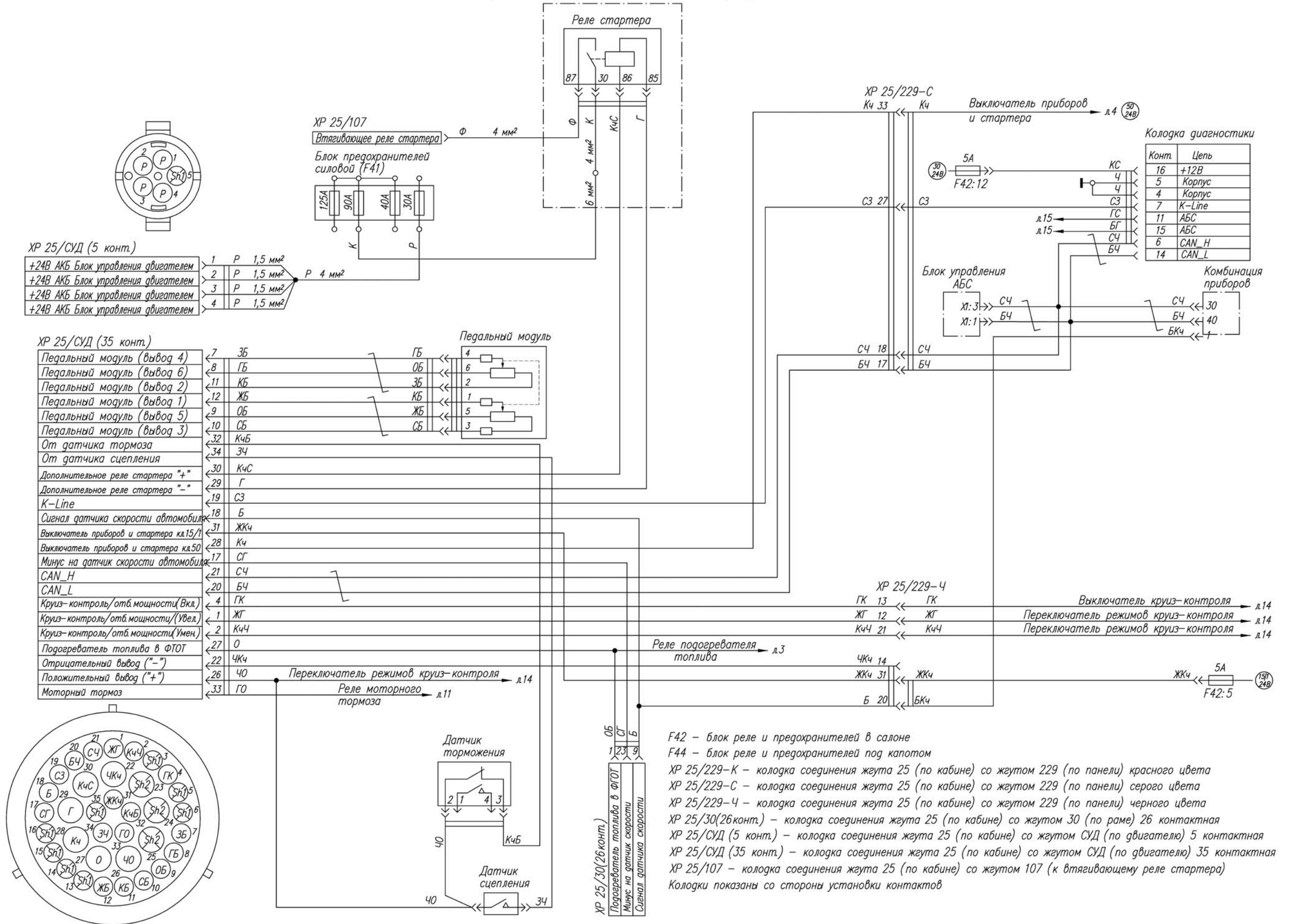
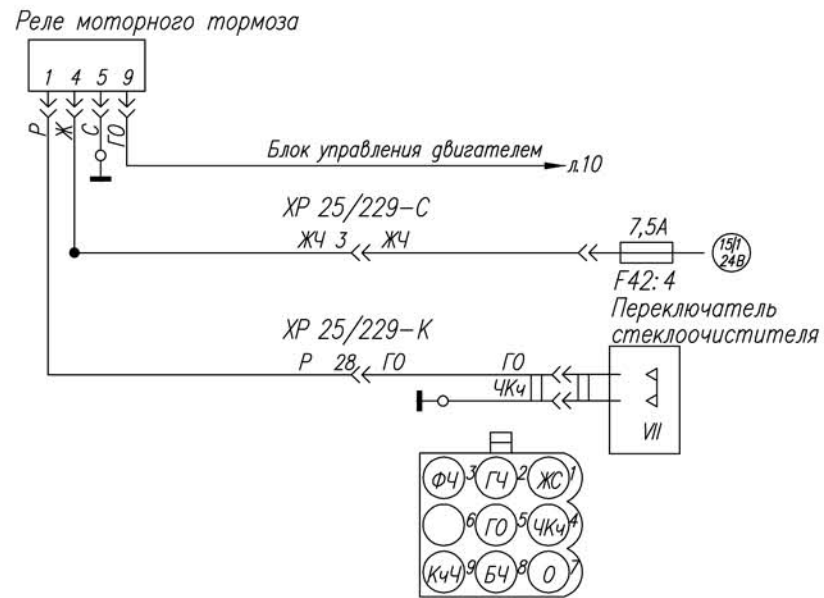
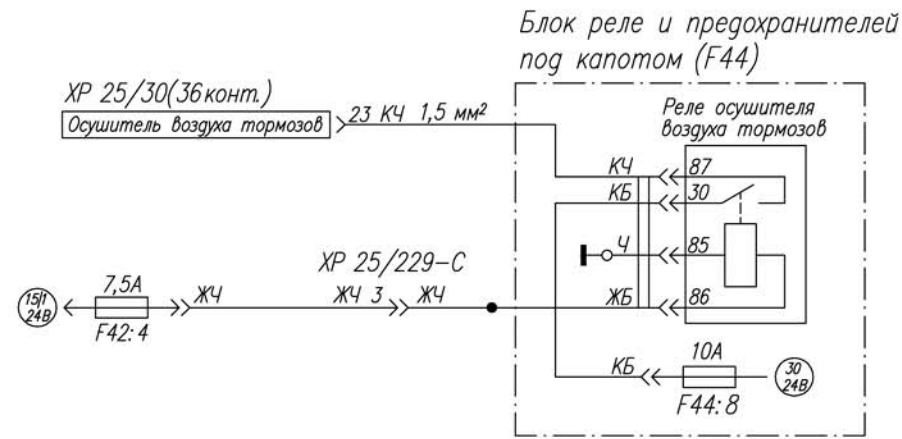

Нагреватель топлива в ФГОТ и ФТОТ

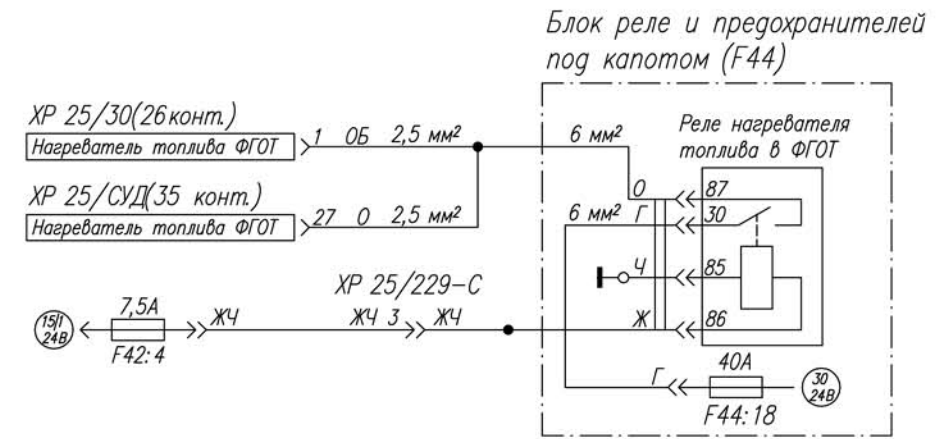

Тахограф

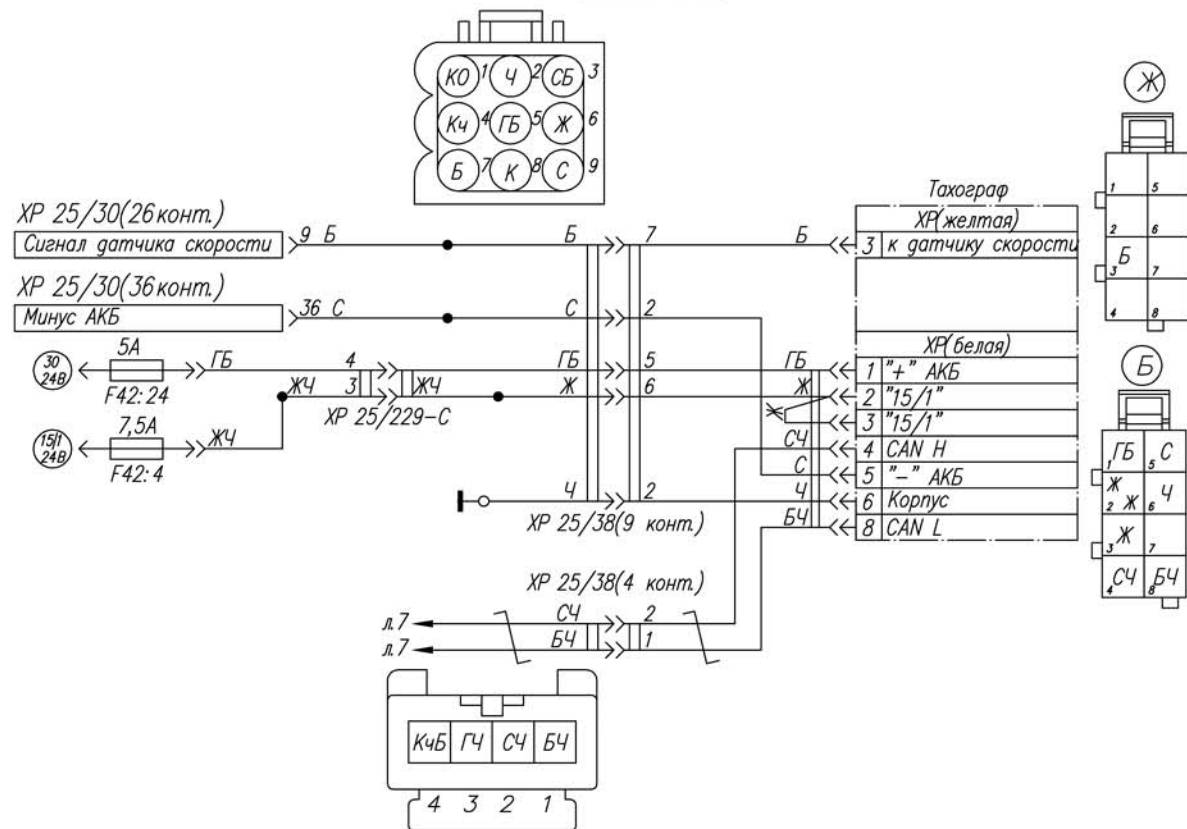

Фара-прожектор

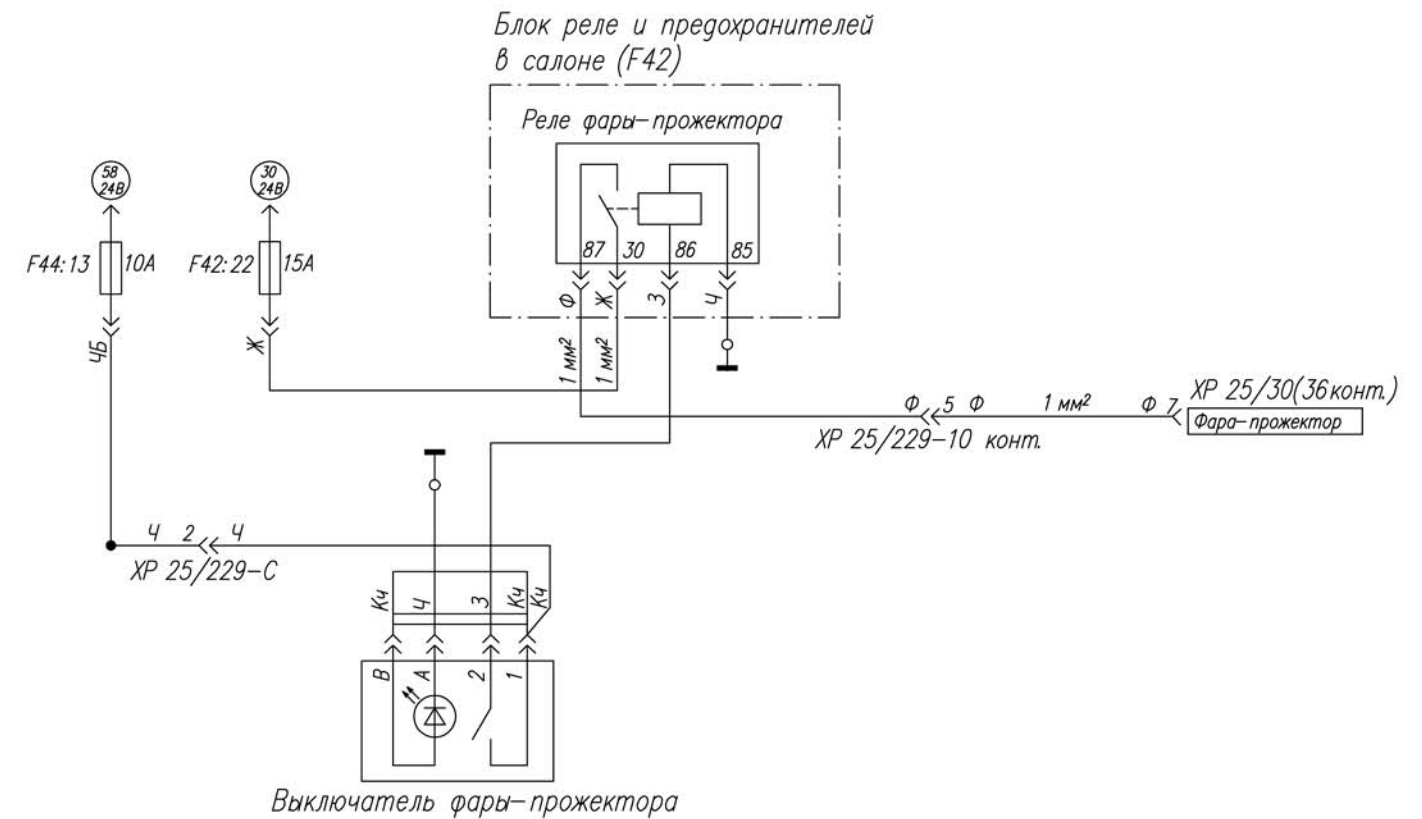

- F42 – блок реле и предохранителей в салоне
 - F44 – блок реле и предохранителей под капотом
 - XP 25/СУД (35 конт.) – колодка соединения жгута 25 (по кабине) со жгутом СУД (по двигателю) 35 контактная
 - XP 25/30(26 конт.) – колодка соединения жгута 25 (по кабине) со жгутом 30 (по раме) 26 контактная
 - XP 25/30(36 конт.) – колодка соединения жгута 25 (по кабине) со жгутом 30 (по раме) 36 контактная
 - XP 25/38(4 конт.) – колодка соединения жгута 25 (по кабине) со жгутом 38 (по крыше) 4 контактная
 - XP 25/38(9 конт.) – колодка соединения жгута 25 (по кабине) со жгутом 38 (по крыше) 9 контактная
 - XP 25/229-10 конт. – колодка соединения жгута 25 (по кабине) со жгутом 229 10 контактная
 - XP 25/229-С – колодка соединения жгута 25 (по кабине) со жгутом 229 (по панели) серого цвета
 - XP 25/229-К – колодка соединения жгута 25 (по кабине) со жгутом 229 (по панели) красного цвета
 - XP 229/805-1 – колодки соединения жгута 229 (по панели) со жгутом 805 (по левой двери)
 - XP 229/806-1 – колодки соединения жгута 229 (по панели) со жгутом 806 (по правой двери)
- Колодки показаны со стороны установки контактов

Рисунок 5.6.9 - Схема электрооборудования кабины

Раздаточная коробка с ДОМ

Блок реле и предохранителей в салоне (F42)

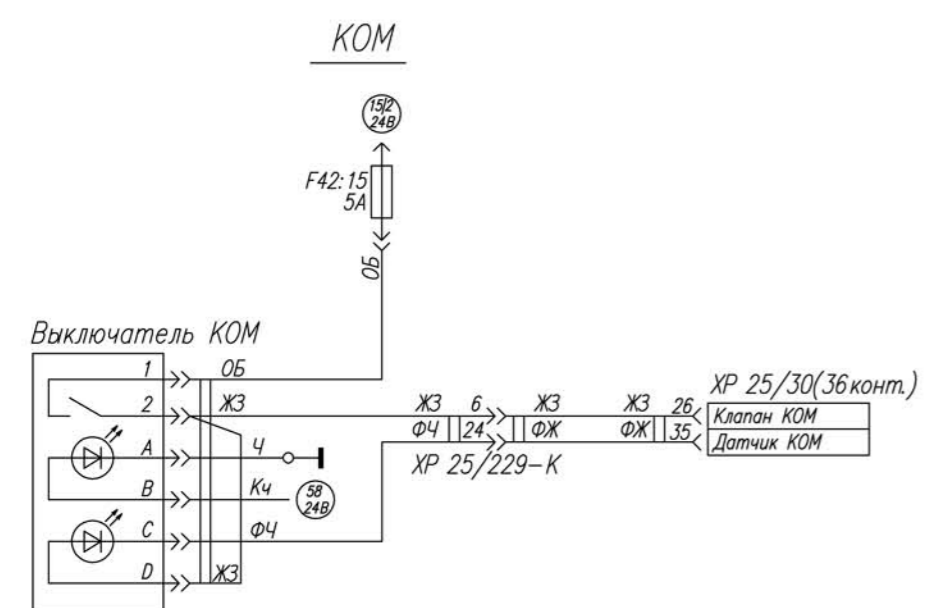
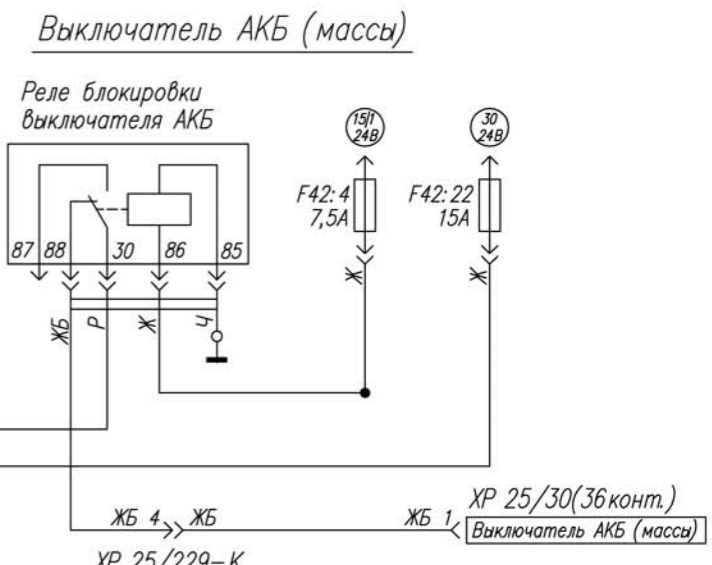
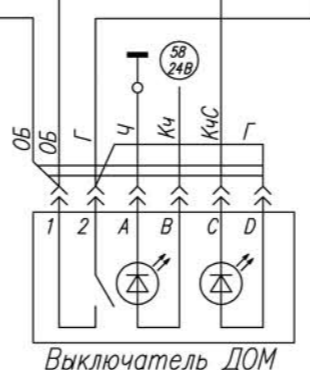
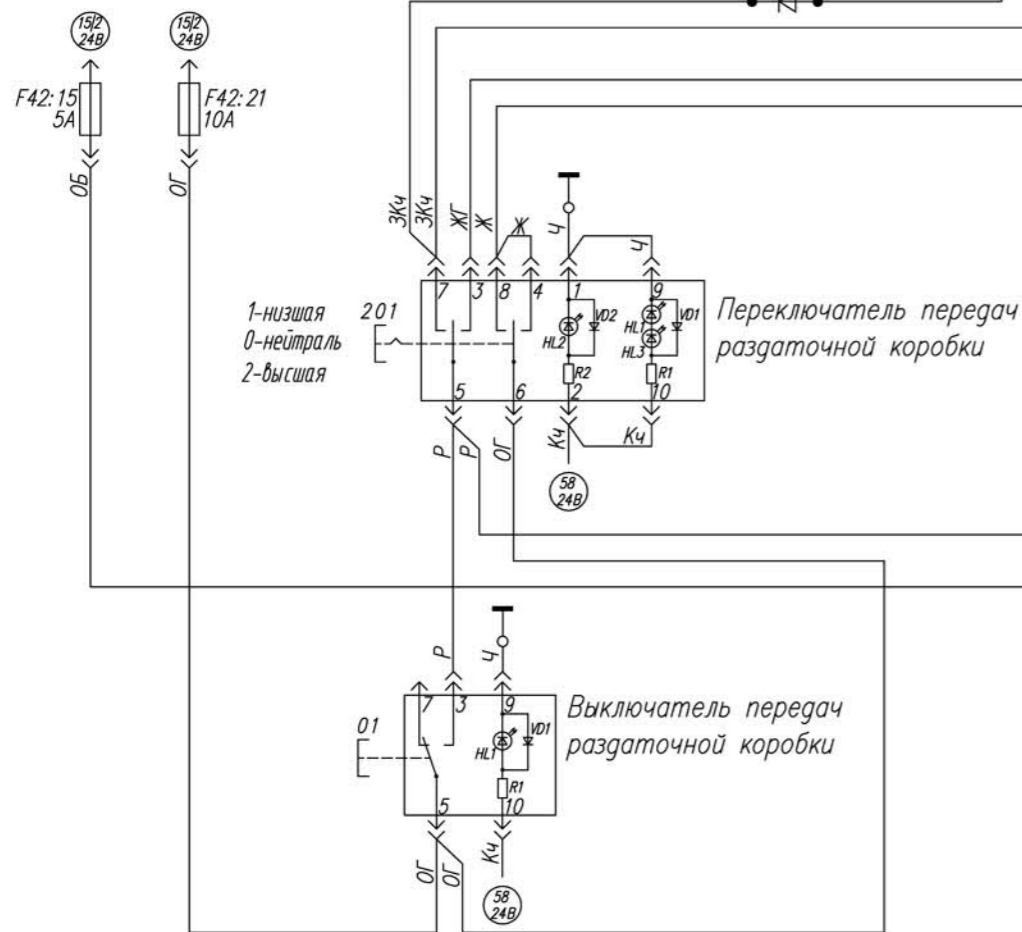
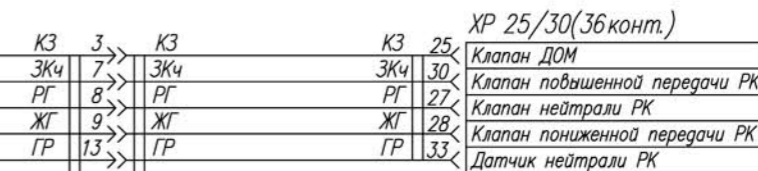
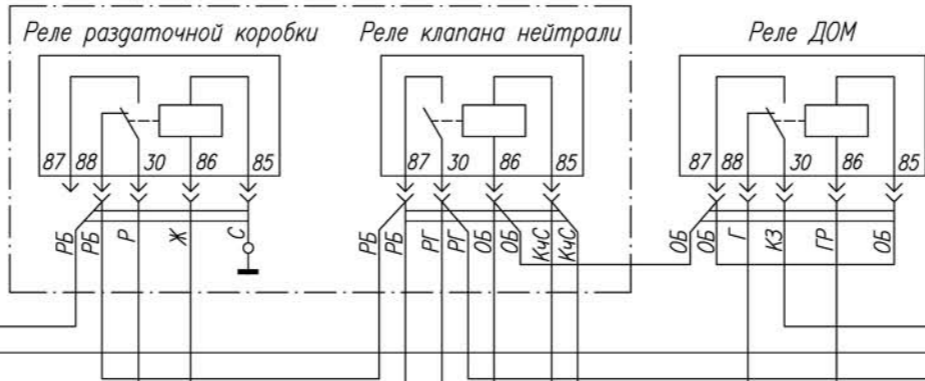

F42 – блок реле и предохранителей в салоне
 VD – диод КД 226А
 ХР 25/30(26конт.) – колодка соединения жгута 25 (по кабине) со жгутом 30 (по раме) 26 контактная
 ХР 25/30(36конт.) – колодка соединения жгута 25 (по кабине) со жгутом 30 (по раме) 36 контактная
 ХР 25/229-К – колодка соединения жгута 25 (по кабине) со жгутом 229 (по панели) красного цвета
 Колодка ХР1 при отсутствии ДОМ соединена, при наличии ДОМ разомкнута.

Рисунок 5.6.10 - Схема электрооборудования кабины

Антиблокировочная система тормозов

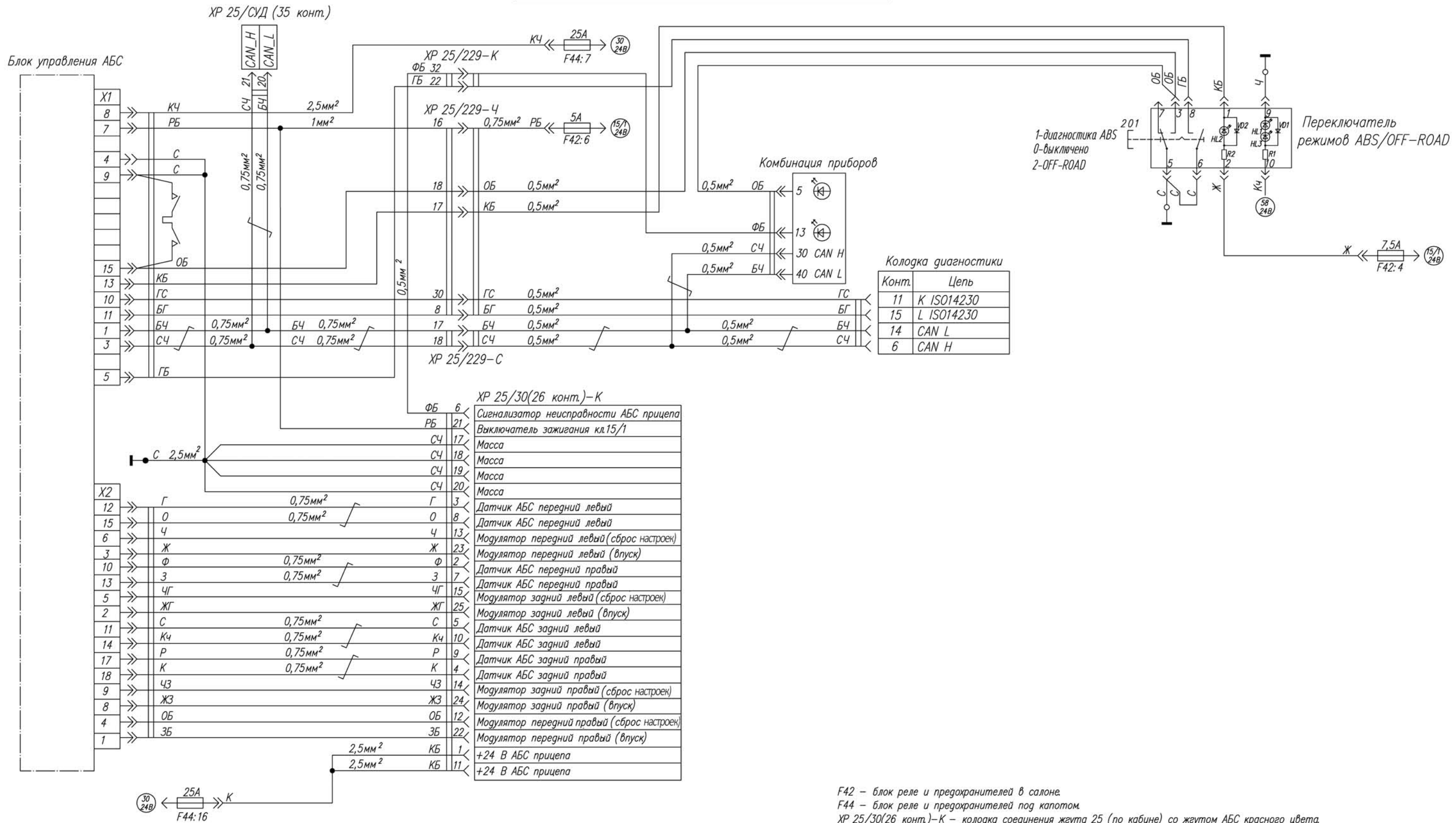

F42 – блок реле и предохранителей в салоне.
 F44 – блок реле и предохранителей под капотом.
 XP 25/30(26 конт.)-К – колодка соединения жгута 25 (по кабине) со жгутом ABS красного цвета.
 XP 25/229-С – колодка соединения жгута 25 (по кабине) со жгутом 229 (по панели) серого цвета.
 XP 25/229-Ч – колодка соединения жгута 25 (по кабине) со жгутом 229 (по панели) черного цвета.
 XP 25/229-К – колодка соединения жгута 25 (по кабине) со жгутом 229 (по панели) красного цвета.
 XP 25/СУД (35 конт.) – колодка соединения жгута 25 (по кабине) со жгутом СУД (по двигателю) 35 контактная

Рисунок 5.6.11 - Схема электрооборудования кабины

Переговорное устройство

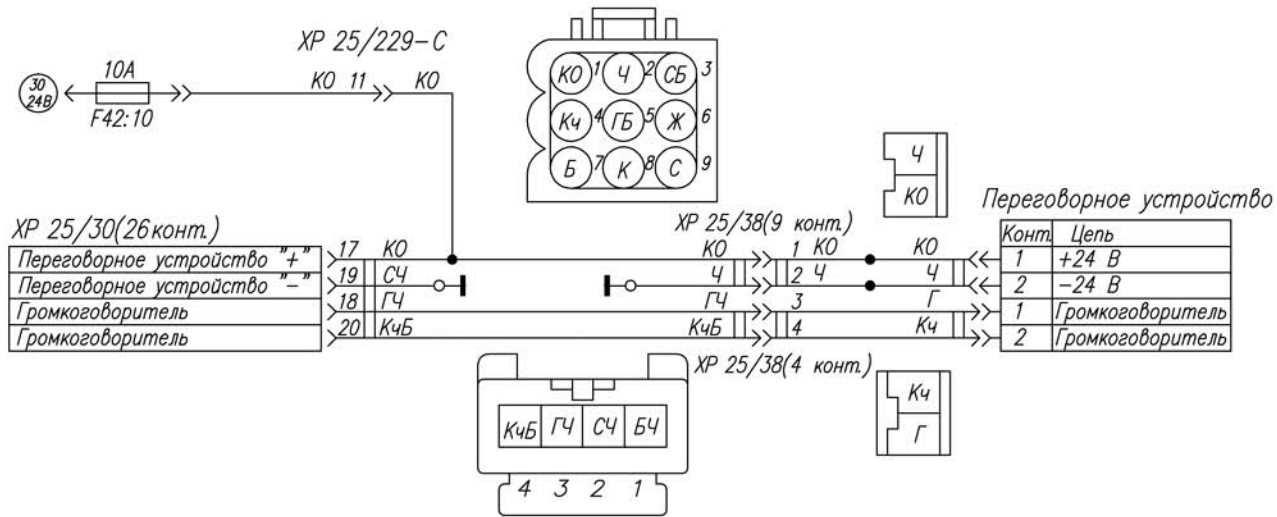

Круиз-контроль

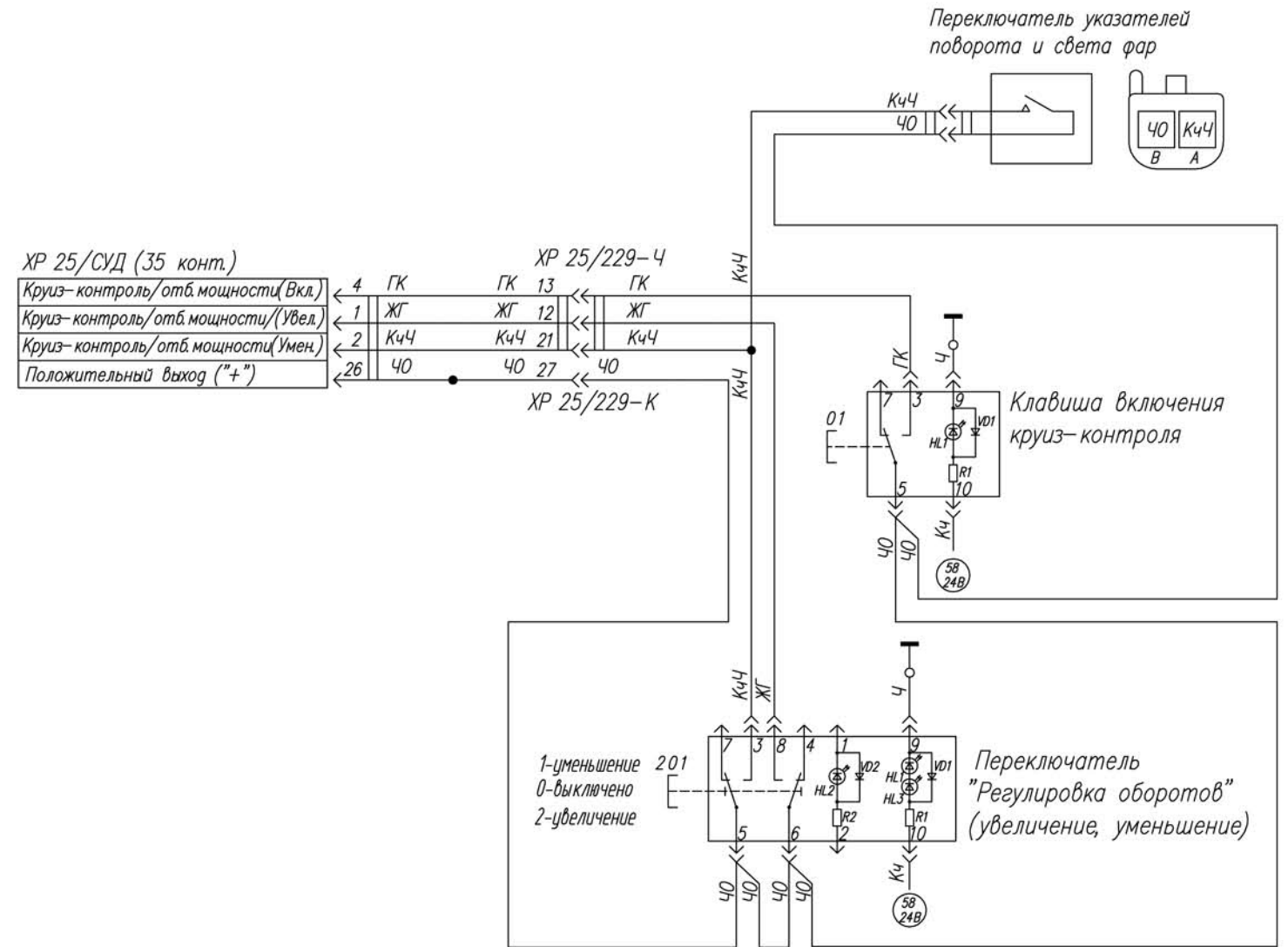

Подключение выключателей самосвальной установки

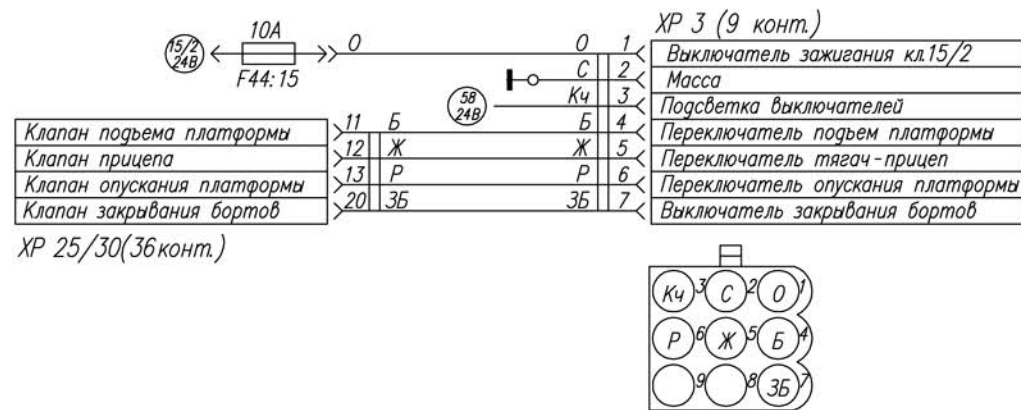

Розетка в кузове-фургоне

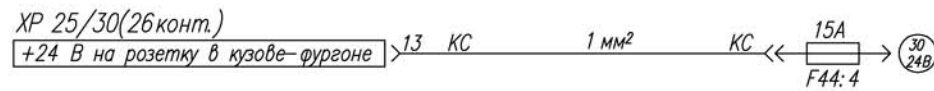

F42 – блок реле и предохранителей в салоне

F44 – блок реле и предохранителей под капотом

XP 25/30(26конт.) – колодка соединения жгута 25 (по кабине) со жгутом 30 (по раме) 26 контактная

XP 25/30(36конт.) – колодка соединения жгута 25 (по кабине) со жгутом 30 (по раме) 36 контактная

XP 25/229-С – колодка соединения жгута 25 (по кабине) со жгутом 229 (по панели) серого цвета

XP 25/229-К – колодка соединения жгута 25 (по кабине) со жгутом 229 (по панели) красного цвета

XP 25/229-Ч – колодка соединения жгута 25 (по кабине) со жгутом 229 (по панели) черного цвета

XP 25/СУД (35 конт.) – колодка соединения жгута 25 (по кабине) со жгутом СУД (по двигателю) 35 контактная

XP 3 (9 конт.) – колодка соединения жгута 25 (по кабине) со жгутом для подключения выключателей самосвальной установки 9 контактная

Колодки показаны со стороны установки контактов

Рисунок 5.6.12 - Схема электрооборудования кабины

Нагреватель топлива в топливозаборнике

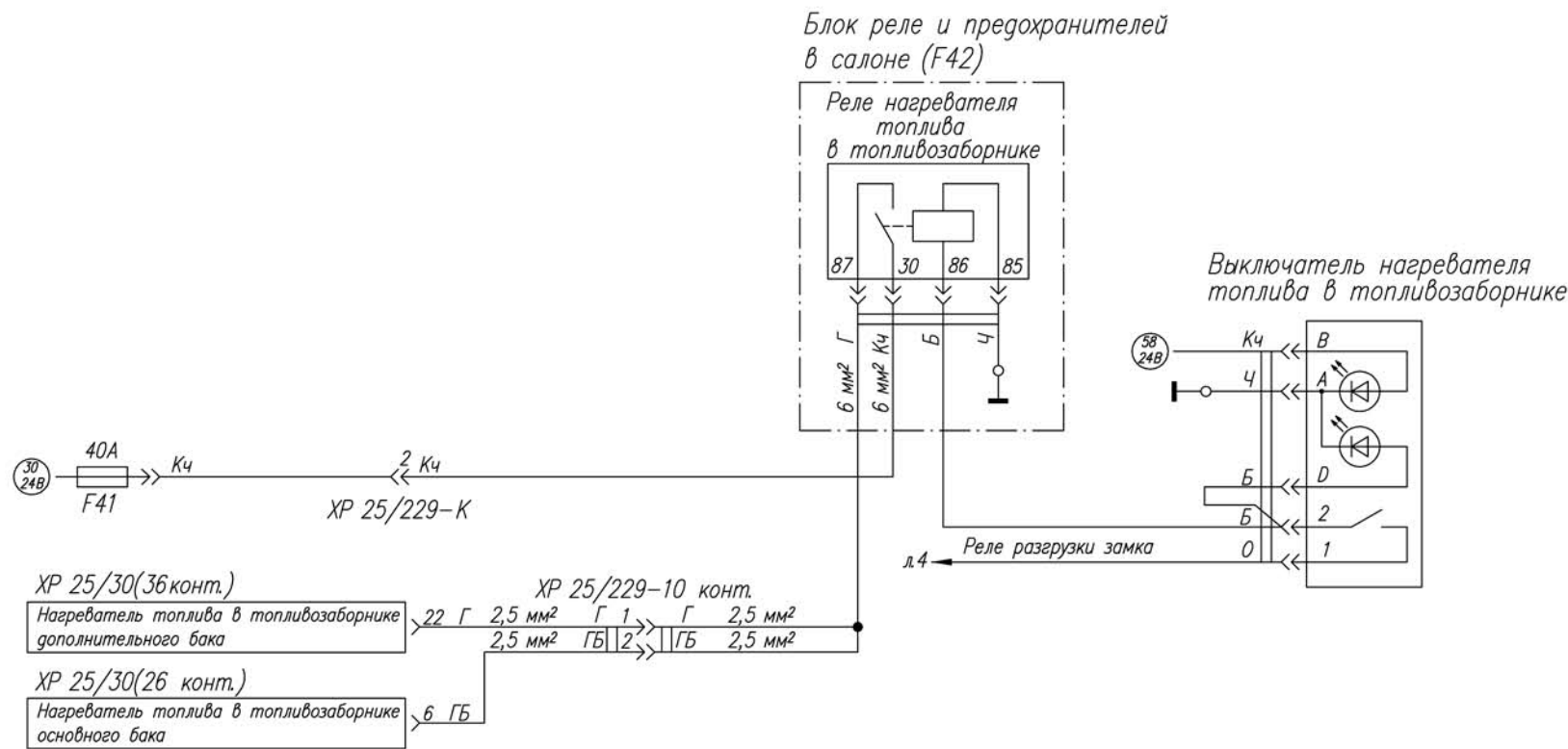

Два топливных бака

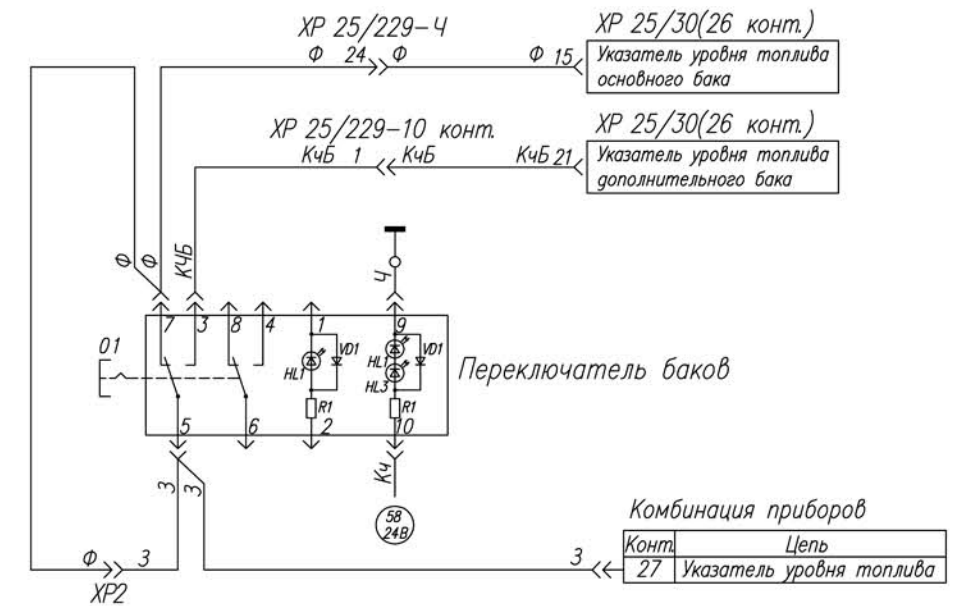

Преобразователи напряжения 24/12 В

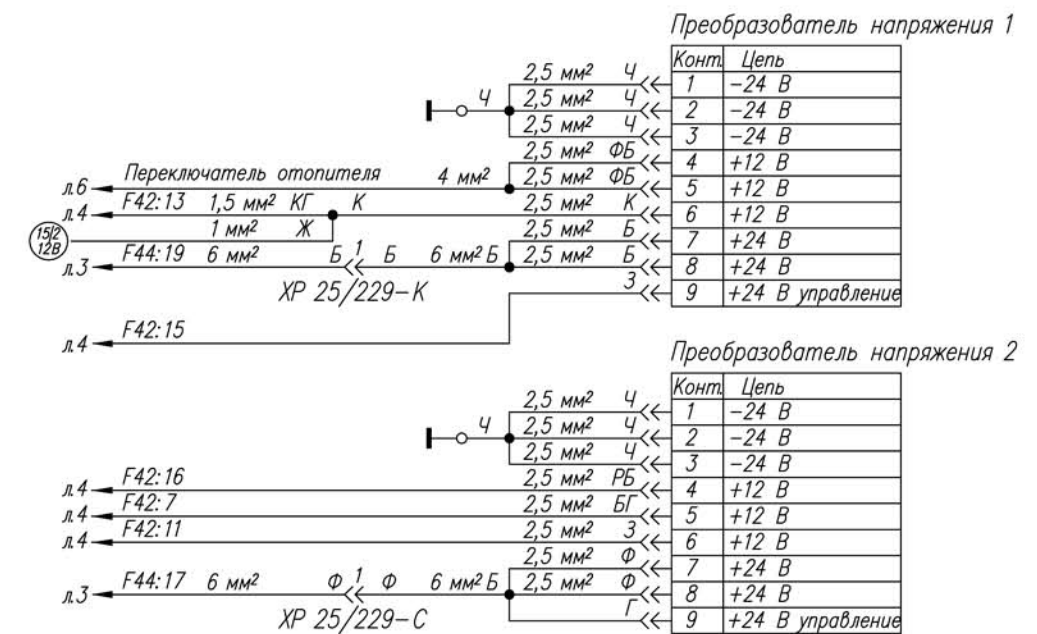

Подкачка шин

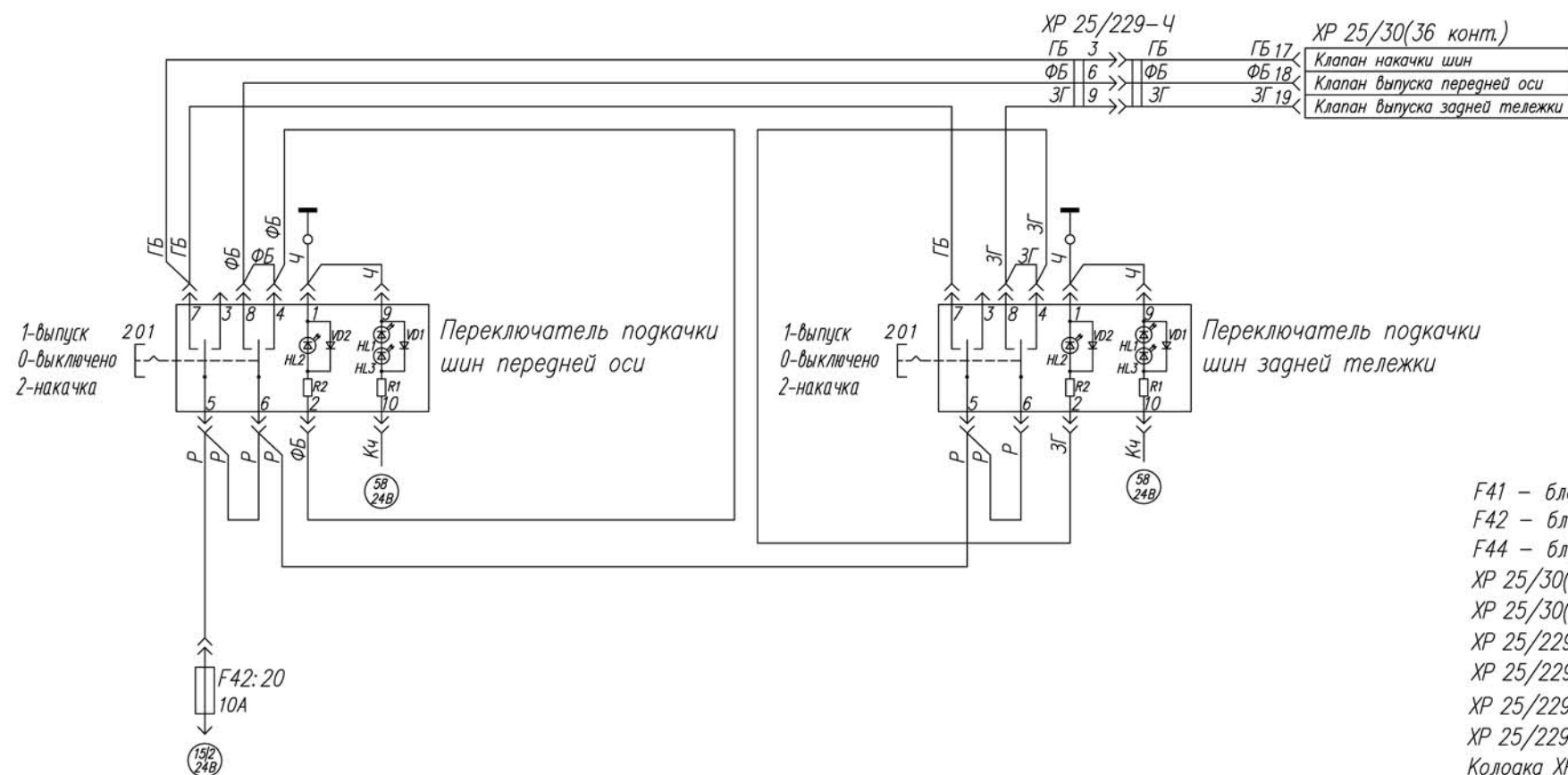

F41 – блок предохранителей силовой под капотом

F42 – блок реле и предохранителей в салоне

F44 – блок реле и предохранителей под капотом

XP 25/30(26конт.) – колодка соединения жгута 25 (по кабине) со жгутом 30 (по раме) 26 контактная

XP 25/30(36конт.) – колодка соединения жгута 25 (по кабине) со жгутом 30 (по раме) 36 контактная

XP 25/229-С – колодка соединения жгута 25 (по кабине) со жгутом 229 (по панели) серого цвета

XP 25/229-К – колодка соединения жгута 25 (по кабине) со жгутом 229 (по панели) красного цвета

XP 25/229-Ч – колодка соединения жгута 25 (по кабине) со жгутом 229 (по панели) черного цвета

XP 25/229-10конт. – колодка соединения жгута 25 (по кабине) со жгутом 229 10 контактная

Колодка XP2 при отсутствии дополнительного бака соединена, при наличии дополнительного бака разомкнута.

Колодки показаны со стороны установки контактов

Рисунок 5.6.13 - Схема электрооборудования кабины